

ERA TEC

Nettoyage 24h/24, à tout moment de la journée.



Appareils de nettoyage professionnels

L'ERA TEC vient renforcer la gamme innovante ERA et garantit des performances optimales à un niveau de bruit incroyable de 49 dB en mode ECO. Le modèle TEC peut donc être utilisé 24h/24, à tout moment de la journée, même dans les zones très fréquentées et sensibles comme les hôtels ou les bureaux.

En cas d'urgence, le compartiment de réserve supplémentaire du sac-filtre permet d'économiser des distances de marche inutiles et la perte d'un temps de travail précieux en l'absence de sacs-filtres de rechange.

La connexion USB standard et la boîte de rangement en option vous permettent de charger votre téléphone mobile directement sur l'aspirateur, afin de placer votre portable dans un endroit dédié de l'appareil sans jamais le perdre de vue. La boîte de rangement peut également être utilisée comme porte-gobelet pratique, pour les produits de nettoyage ou pour transporter des chiffons en microfibre. L'indicateur de niveau de remplissage en rouge indique un changement de sac-filtre ou une obstruction.



Tube d'aspiration télescopique, acier inoxydable (0,6-1,0m) Ø 32 mm

N° article

ÉQUIPEMENT DE BASE:

Tube d'aspiration télescopique, acier inoxydable (0,6-1,0m)	111.133
Tuyau d'aspiration complet, 2,5 m	114.113
Embout combiné 280 mm	111.319
Embout pour meubles/capitonées	106.028
Suceur pour fentes 230 mm	101.023
Panier pour filtres en feutre	117.101
Cartouche de filtre HEPA 13	111.132
Câble électrique 12 m, enfichable, rouge vif	111.310

ERA TEC

117.020
Tube télescopique, tuyau d'aspiration 2,5 m, panier filtrant en non-tissé, sac-filtre en feutre HEPA13, cassette filtrante HEPA13, suceur pour fentes, embout combiné meubles/capitonées, embout combiné 280 mm, câble électrique 12 m, enfichable, rouge vif

SAC-FILTRE EN FEUTRE:

Sac-filtre en feutre (10 pièces)	106.013
Sac-filtre en feutre (250 pièces)	106.114
Sac-filtre en feutre HEPA13 (pièces)	106.061

Avantages Caractéristiques Équipement supplémentaire pour l'ERA EVO



LED de fonctionnement, bleu Indicateur de remplissage LED, rouge



Votre marque. Votre identité visuelle. Nous imprimons votre logo.



Sac-filtre astucieux Compartiment de réserve



Mode ECO réglable en continu

100 % LpA: 54 dB(A)
50 % LpA: 49 dB(A)

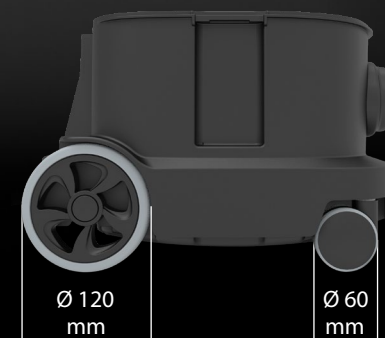

Roues et roulettes caoutchoutées extra larges.



Fonction de chargement USB

USB-C
Micro-USB
Lightning

Boîte de rangement en option avec câble de charge 3 en 1. Équipement de série sur ERA PRO. N° article. 117.111